

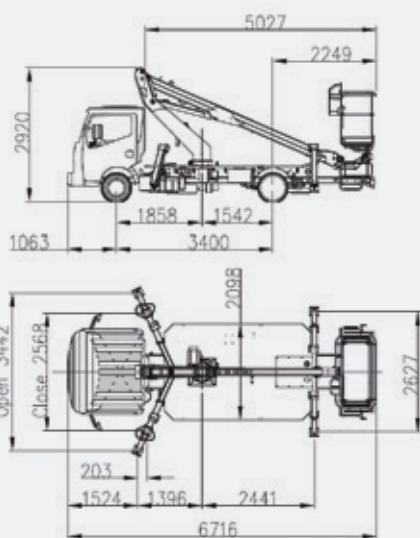

CAMION NACELLE P 18 T 12



Hauteur max. de travail	17,50 m
Allongement max. de travail	12 m (120 kg)
Rotation nacelle	360° en continu
Dimensions du panier (L x l x H)	1 400 x 700 x 1 180 mm
Portée max	200 kg
Nombre d'opérateurs	1 - 2
Pression de l'installation	200 bar
Capacité du réservoir d'huile	40 L
Pompe hydraulique	12 L

🔧 Equipements standards

- Commandes hydrauliques
- Priorité des commandes du panier
- Attaches pour les ceintures de sécurité sur le panier
- Kit clapets de sécurité sur les cylindres
- Pompe manuelle pour descente d'urgence
- Limiteur de charge sur le panier
- Alarme si la prise de force est activée
- Dispositif de limitation du moment
- Filtre en pression
- Allumage/Extinction du moteur depuis le panier
- Fin de course des stabilisateurs à terre
- Rotation du panier 90° à droite et 90° à gauche
- Nivellement hydraulique du panier
- Compteur d'heures
- Gyrophare
- 2 casques de protection
- 2 ceintures de sécurité
- 2 paires de gants
- Prise air/eau
- Prise électrique 230 V
- Boîte à outils 500 x 400 x 300 mm
- 4 cales stabilisatrices et supports de cales
- Protections latérales pare-cyclistes

+ Options

- Electro-pompe d'urgence 12/24 V
- Electro-pompe auxiliaire 230 V / 50 Hz
- Phare blanc orientable
- Ridelles rabattables H. 100 mm
- Ridelles rabattables H. 200 mm
- Ridelles fixes H. 100 mm
- Ridelles fixes H. 200 mm
- Personnalisation peinture
- Isolation nacelle 1000 V
- Porte-poteaux / Porte-échelle av./ar. démontable
- Inclinomètre avec alarme sonore
- Supplément panier en fibre de verre

